

# BOLLITORI SOLARI

## ACS DOPPIO SCAMBIATORE

SERIE BNB



### Caratteristiche principali:

- Isolamento in poliuretano di alta qualità da 50 mm di spessore
- Temperatura massima di esercizio 95°C
- Vetrificazione e anodo al magnesio DIN 4753
- Termometro di serie, pozzetto sonda e flangia cieca da 180mm fino a 500 Lt.
- Flangia cieca da 300 mm taglia da 800/1000 Lt.

MODELLO	BNB 2002	BNB 3002	BNB 4002	BNB 5002	BNB 8002	BNB 10002
Capacità Lt.	200	300	400	500	800	1000
Peso a vuoto KG	88	121	143	166	248	289
Diametro (compreso isolamento) mm	600	600	700	700	990	990
Altezza mm	1230	1760	1655	1900	1770	2100
Scambiatore integrazione (superiore) mq	0,62	0,85	0,97	0,96	1,46	1,49
Scambiatore solare (inferiore) mq	0,95	1,48	1,65	2,06	2,69	3,18
Contenuto acqua sc. Superiore Lt.	3,83	5,10	5,87	6,06	11,96	12,17
Contenuto acqua sc. Inferiore Lt.	5,10	7,66	10,21	12,44	20,11	26,00
Potenza assorbita sc. Superiore KW	16	26	25	31	39	33
Potenza assorbita sc. Inferiore KW	26	34	45	52	62	78
Pressione max esercizio bar	8	8	8	8	8	8
Pressione max esercizio scambiatori bar	6	6	6	6	6	6
Coefficiente NL (DIN 4708) sc. Superiore	0,8	2,5	2,3	3,2	10	16
Coefficiente NL (DIN 4708) sc. Inferiore	4,0	8,2	12,5	19	28	36
Perdita di calore EN12897 Kwh/24h	2,1	2,1	2,2	2,5	3,2	3,5
Temperatura max esercizio	95	95	95	95	95	95
Classe di efficienza energetica ErP	C	C	C	C	C	C

Dim. attacchi		160/500 Lt.	800/1000 Lt.
Flangia	MH	180mm	300mm
Acqua Fredda Ing.	A	1" F	1 1/2" F
Acqua Calda Usc.	B	1" F	1 1/2" F
Sc. Inferiore Usc.	C	1" F	1 1/2" F
Sc. Inferiore Ing.	D	1" F	1 1/2" F
Sc. Superiore Usc.	E	1" F	1 1/2" F
Sc. Superiore Ing.	F	1" F	1 1/2" F
Porta Sonda Inf.	G	1/2" F	1/2" F
Porta Sonda Sup.	H	1/2" F	1/2" F
Attacco Resistenza	J	1 1/2" F	1 1/2" F
Ricircolo	K	3/4" F	3/4" F
Termometro	L	1/2" F	1/2" F

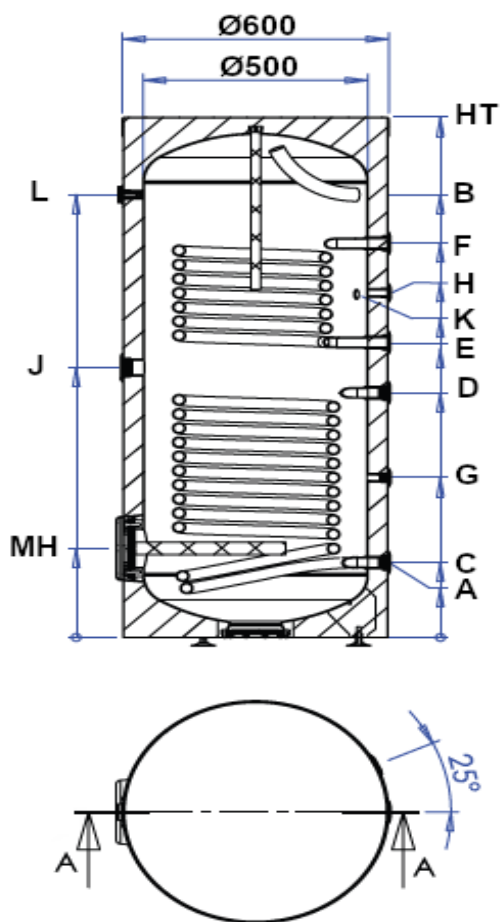

MODELLO	A	B	C	D	E	F	G	H	J	K	L	HT
BNB2002	242	982	647	242	602	712	445	847	694	735	982	1230
BNB3002	242	1512	872	242	782	942	557	1122	1012	1088	1512	1760
BNB4002	238	1408	778	238	778	938	508	1096	858	1018	1408	1655
BNB5002	238	1658	913	238	913	1073	576	1231	993	1184	1658	1900
BNB8002	331	1372	936	331	881	1025	634	1200	994	1025	1372	1770
BNB10002	331	1727	1046	331	1046	1262	689	1437	1154	1262	1727	2100

Ci riserviamo il diritto di apportare miglioramenti e modifiche ai prodotti descritti ed ai relativi dati tecnici in qualsiasi momento e senza preavviso.